



Skraldetalje m/overlastsikring POWERTEX PLH-S2OLP

Produkt information

POWERTEX skraldetalje type PLH-S2OLP er en højkvalitets skraldetalje der er designet for holdbarhed, sikkerhed og nem betjening. Med sin ergonomiske skraldehåndtag og avancerede funktioner sikrer taljen jævn og effektiv løft til forskellige industrielle anvendelser. Overlastsikringen (OLP = OverLoad Protection) forhindrer utilsigtet overbelastning af taljen.

Produktfordele:

- **Overlastsikring:** OLP-taljerne er fra fabrikken udstyret med en overlastsikring, som begrænser den maksimale betjeningskraft, der kan påføres ved hjælp af håndkæden, hvilket sikrer sikre og kontrollerede løfteoperationer.
- **Forbedret sikkerhed:** Hver talje gennemgår dynamisk belastningstest med 1,5 x WLL, før den forlader fabrikken, hvilket sikrer maksimal sikkerhed og pålidelighed. Taljen er udstyret med en godt dækket automatisk belastningsreaktionsbremse og har dobbelt sikkerhed med to bremsepaler og fire bremsefjedre, der overstiger EN 13157-kravene. Lastkæden er kalibreret, belastningstestet og opfylder kravene i EN 818-7.
- **Jævn og effektiv betjening:** Skraldetaljens kompakte og lette konstruktion, kombineret med et tandhjul med nålelejer og en drivaksel understøttet af nåle- og glidelejer, sikrer jævn og effektiv drift. Den finkalibrerede lastkæde giver stille og sømløs ydeevne.
- **Kvalitetslastkæde:** Lastkæden overholder EN 818-7 T(8)-standarden og har en Chrome 6-fri elektrogalvaniseret overfladefinish for beskyttelse mod korrosion.
- **Nem positionering og sikre kroge:** Drejelige kroge i begge ender gør positionering let. Krogene er designet til at åbne ved overbelastning i stedet for at gå i stykker, hvilket øger sikkerheden. Kraftige sikkerhedspaler i stål og kontrolpunkter for deformation er smedet ind i siden af krogene, hvilket gør det nemt at registrere overbelastning.
- **Praktisk vedligeholdelse og dokumentation:** Hver talje er udstyret med RFID-chip for nem service og inspektion, og en QR-kode giver adgang på stedet til brugermanualer på flere sprog. Et testcertifikat og overensstemmelseserklæring er vedlagt hver talje, hvilket sikrer overensstemmelse og sporbarhed.
- **Tilgængelige reservedele:** Reservedele såsom kroge, bremsekiver, sikkerhedspaler og kæder er let tilgængelige, hvilket forlænger taljens levetid yderligere.

Tilvalg:

- **Lastkæde:** Fås også med COROLIM® overfladebehandlet lastkæde. Den unikke COROLIM® overfladebehandling af lastkæden giver fremragende korrosionsbeskyttelse svarende til ISO944-9 C5 High / ISO9223 C3 standarder, hvilket sikrer langvarig holdbarhed selv i barske miljøer.

Materiale: Let og slidstærk stålkonstruktion

Mærkning: I henhold til standard, CE, UKCA, POWERTEX, model, WLL, kæde, serienummer, brugermanual/QR-kode

Arbejdstemperatur: -10°C op til +50°C

Overflade: Rød pulverlakeret taljehus og forkrømede komponenter

Standard: EN 13157, EN 818-7

Sikkerhedsfaktor: 4:1

Varenummer	WLL ton	Løftehøjde m	Antal kædefald	Model	Lastkæde mm	Håndkraft maks. kg	A mm	B mm	C mm	D mm	E mm	F mm	H min mm	Vægt kg	Forventet levering (dage)
500500050150891	0,5	1,5	1	PLH-S2OLP/500KG PHCA	5,0 x 15,0	24,8	150	90	118	253	22	32	310	5,2	10
500500050300891	0,5	3	1	PLH-S2OLP/500KG PHCA	5,0 x 15,0	24,8	150	90	118	253	22	32	310	6	10
500500080150891	0,8	1,5	1	PLH-S2OLP/800KG PHCA	5,6 x 17,0	26,5	158	98	132	273	26	36	340	6,6	10
500500080300891	0,8	3	1	PLH-S2OLP/800KG PHCA	5,6 x 17,0	26,5	158	98	132	273	26	36	340	7,6	10
500500160150891	1,6	1,5	1	PLH-S2OLP/1600KG PHCA	7,1 x 21,0	29,5	185	111	145	378	29	43	400	11	10
500500160300891	1,6	3	1	PLH-S2OLP/1600KG PHCA	7,1 x 21,0	29,5	185	111	145	378	29	43	400	12,6	10
500500320150891	3,2	1,5	1	PLH-S2OLP/3200KG PHCA	10,0 x 28,0	33,5	212	124	198	418	37	50	520	19,9	10
500500320300891	3,2	3	1	PLH-S2OLP/3200KG PHCA	10,0 x 28,0	33,5	212	124	198	418	37	50	520	20,5	10
500500630150891	6,3	1,5	2	PLH-S2OLP/6300KG PHCA	10,0 x 28,0	37	212	124	230	418	43	53	640	24,6	10
500500630300891	6,3	3	2	PLH-S2OLP/6300KG PHCA	10,0 x 28,0	37	212	124	230	418	43	53	640	31,2	10
500500900150891	9	1,5	3	PLH-S2OLP/9000KG PHCA	10,0 x 28,0	42	212	124	338	418	44	67	730	50	10
500500900300891	9	3	3	PLH-S2OLP/9000KG PHCA	10,0 x 28,0	42	212	124	338	418	44	67	730	60	10

Stregtegning

0,25 t - 3,2 t

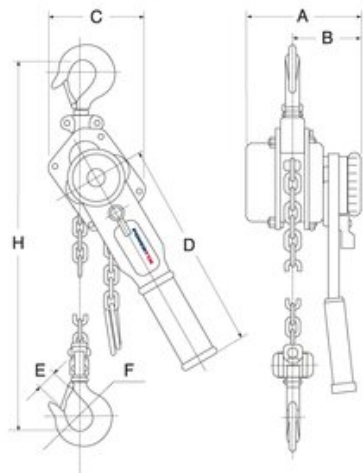

6,3 t

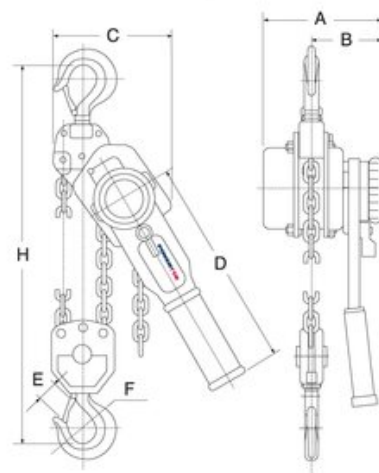

9,0 t

